

# GIPOGREEN SYSTEME

GIPOGREEN ist eine seit Jahren erfolgreiche Antriebstechnologie. Sie bietet eine kompakte, elektrisch angetriebene mobile Brecheranlage, die keine Wünsche offenlässt.



## ELEKTRO-HYDRAULISCH

Die Anlagen werden über externe Stromanschlüsse gespeist. Der Leistungsschaltschrank versorgt den Elektromotor, der die Brechereinheit und die hydraulisch angetriebenen Nebenantriebe steuert.

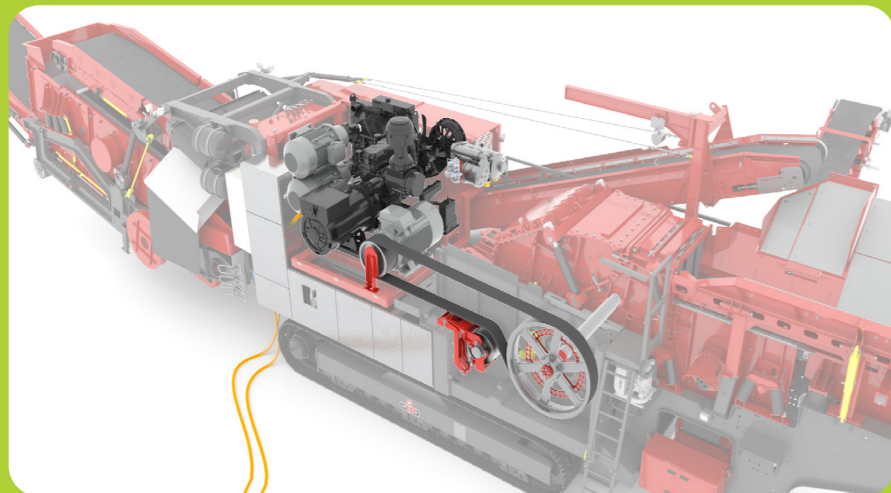

## GENSET

Der Dieselmotor treibt den Generator an, der die Elektroverbraucher versorgt. Alternativ können die Elektromotoren direkt über einen externen Stromanschluss betrieben werden. Diese Elektromotoren betreiben sowohl die elektrischen Nebenantriebe als auch den Brecherantrieb.

Unser Ansporn ist seit vielen Jahren, für jeden Einsatzzweck die passende Antriebstechnologie zu bieten. Die GIPO AG sucht ständig nach effizienteren, umweltfreundlicheren Antriebsarten und passt bestehende Technologien an den aktuellen Stand der Technik an.



100%  
GIPO POWER



WIR BRECHEN  
ELEKTRISCH



WEITERE INFOS UNTER:  
[WWW.GIPO.CH](http://WWW.GIPO.CH)



# GIPOGREEN GENSET

Die GIPOGREEN Technologie kombiniert Klimaschutz und Wirtschaftlichkeit. Dank elektrischem Antrieb ohne direkten Schadstoffausstoß bietet sie hohe Leistungsfähigkeit und flexible Arbeitsprozesse. Vorteile sind hoher Wirkungsgrad, geringe Wartung und reduzierte Lärmemission.

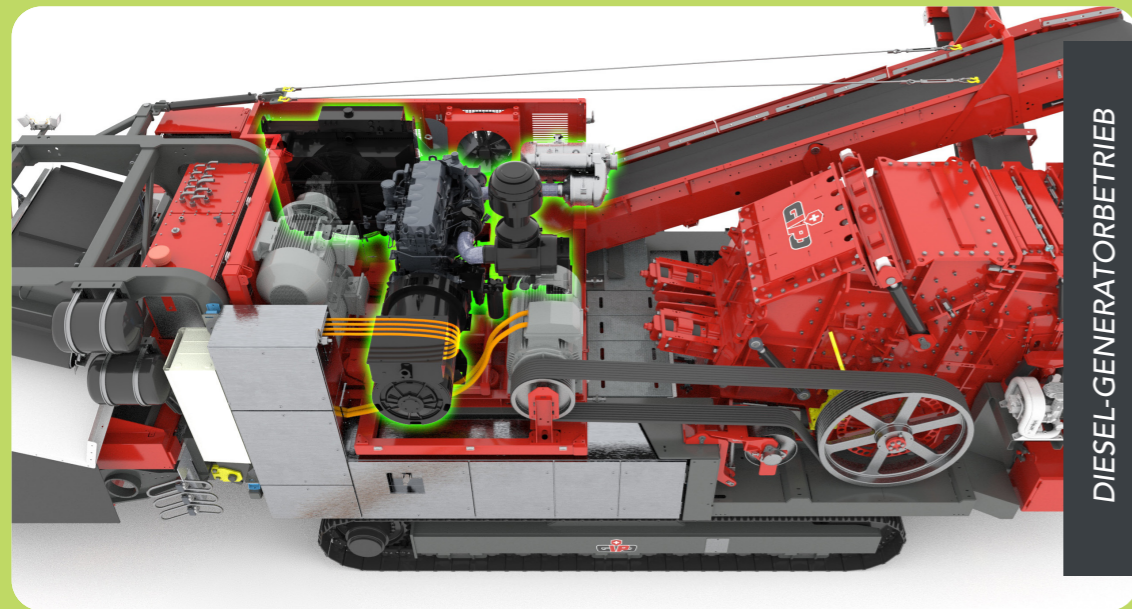
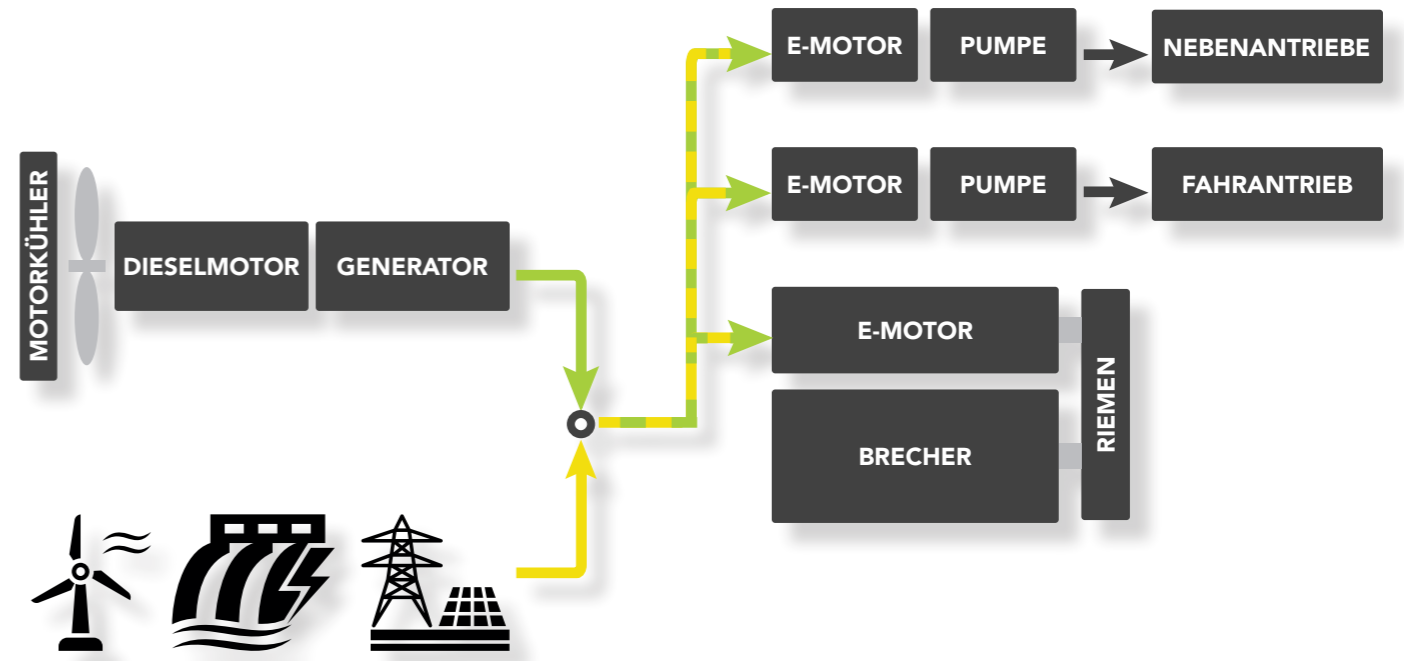

DIESEL-GENERATORBETRIEB

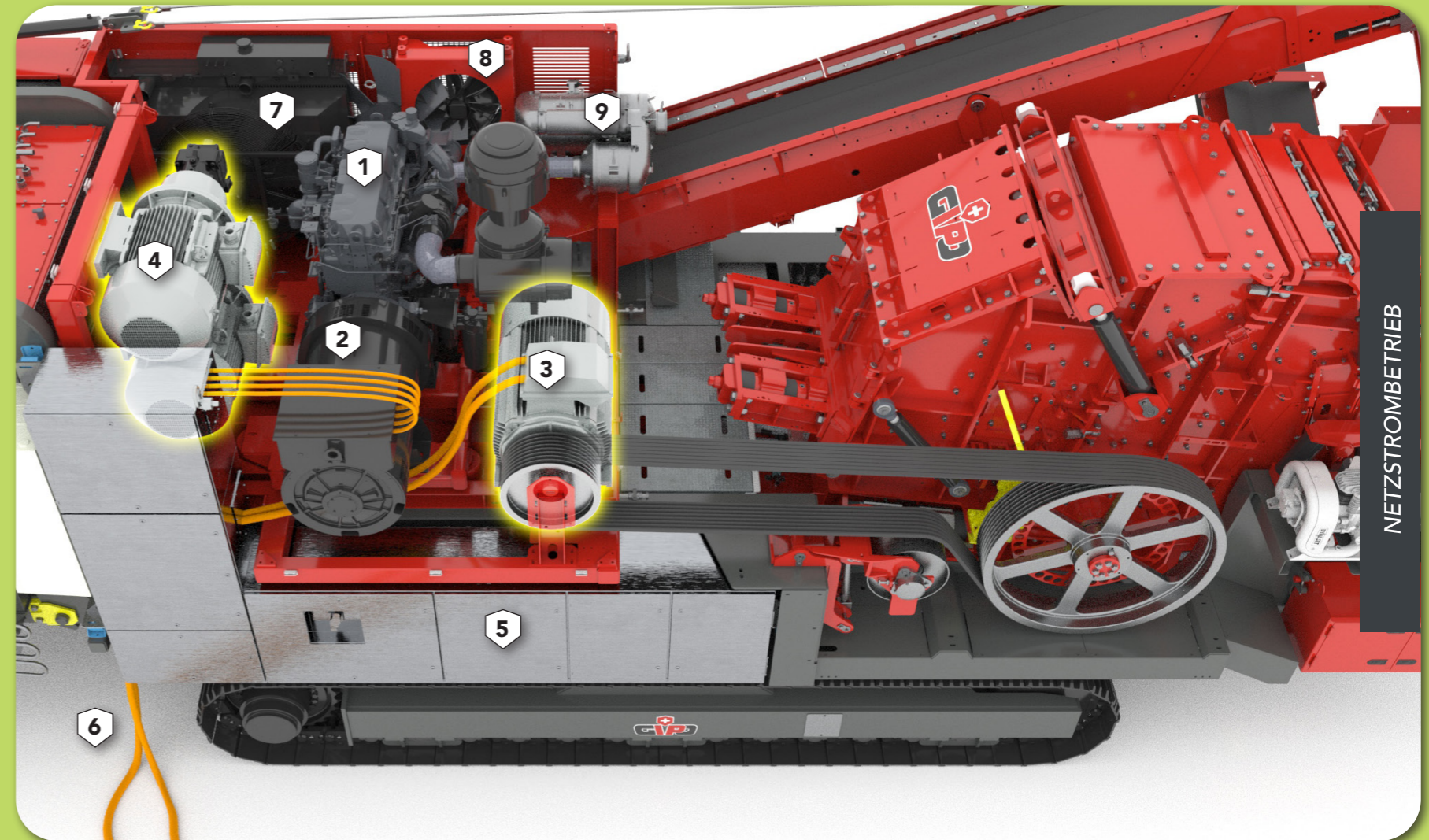

NETZSTROMBETRIEB

1. Dieselmotor
2. Generator
3. Elektromotor Brecherantrieb
4. Elektromotoren Nebenantriebe
5. Elektroschaltschrank
6. Externe Stromspeisung
7. Motorenkühler
8. Zusatzkühler
9. Abgasnachbehandlung

# GIPOGREEN

## REFERENZBILDER

IM HAND-  
**UMDREHEN**  
VON ELEKTRO  
ZU DIESEL

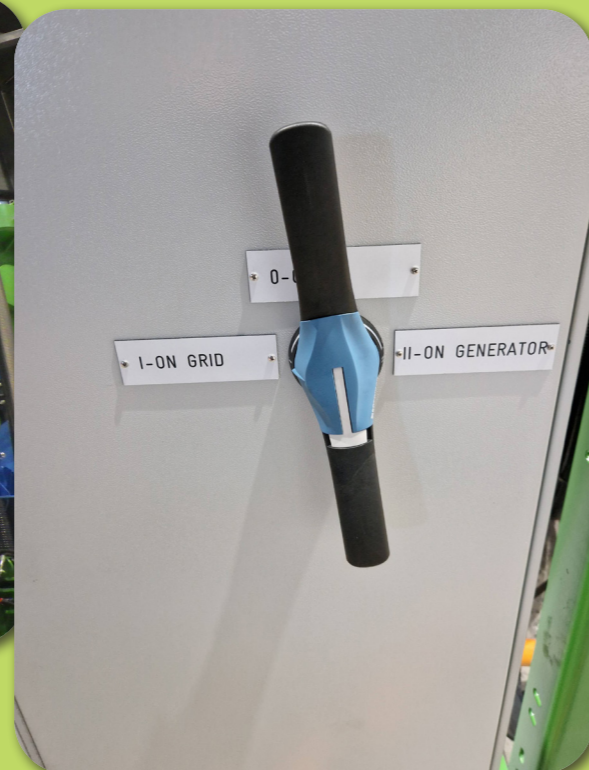
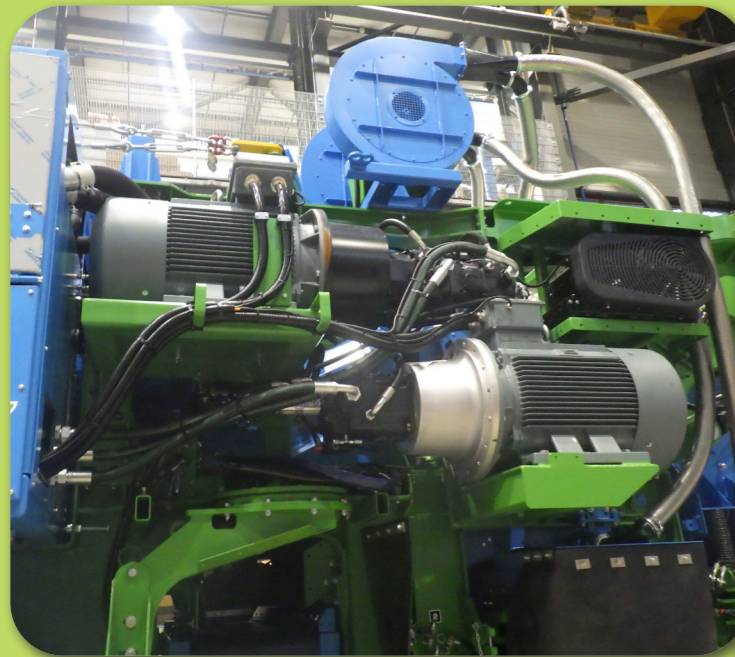

### UMSCHALTFUNKTION

Die GENTSET-Antriebstechnologie ermöglicht eine flexible Wahl zwischen zwei Antriebsvarianten per Drehschalter. Sie können die Anlage entweder elektrisch speisen oder über einen Dieselmotor mit Generator betreiben. Diese einfache Umschaltung bietet maximale Flexibilität und Effizienz im Betrieb.