

SWISS POWER

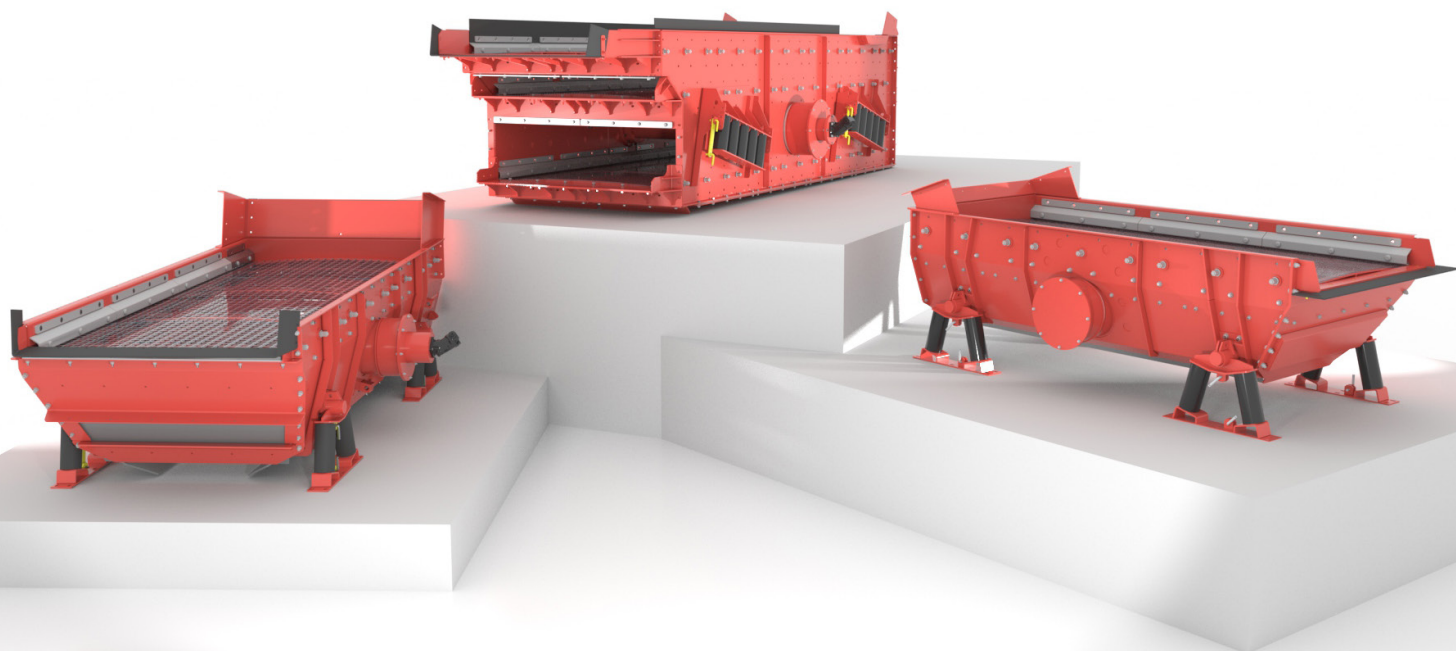

**CLASSIFICATEUR
CRIBLEUR EMBARQUÉ**



CRIBLEUR EMBARQUÉ – CLASSIFICATION OPTIMALE

Perfectionnés depuis des années, les cribleurs embarqués se distinguent par leur haute capacité de criblage et leur flexibilité d'adaptation. Qu'il s'agisse de trier des pierres naturelles, de cribler de la roche calcaire ou de séparer des matériaux de recyclage, la polyvalence de ces équipements est pratiquement illimitée. Chacun de ces domaines d'application et de nombreux autres exigent une combinaison spéciale de tamis. Nous réalisons le cribleur embarqué parfait pour les matériaux que vous traitez.

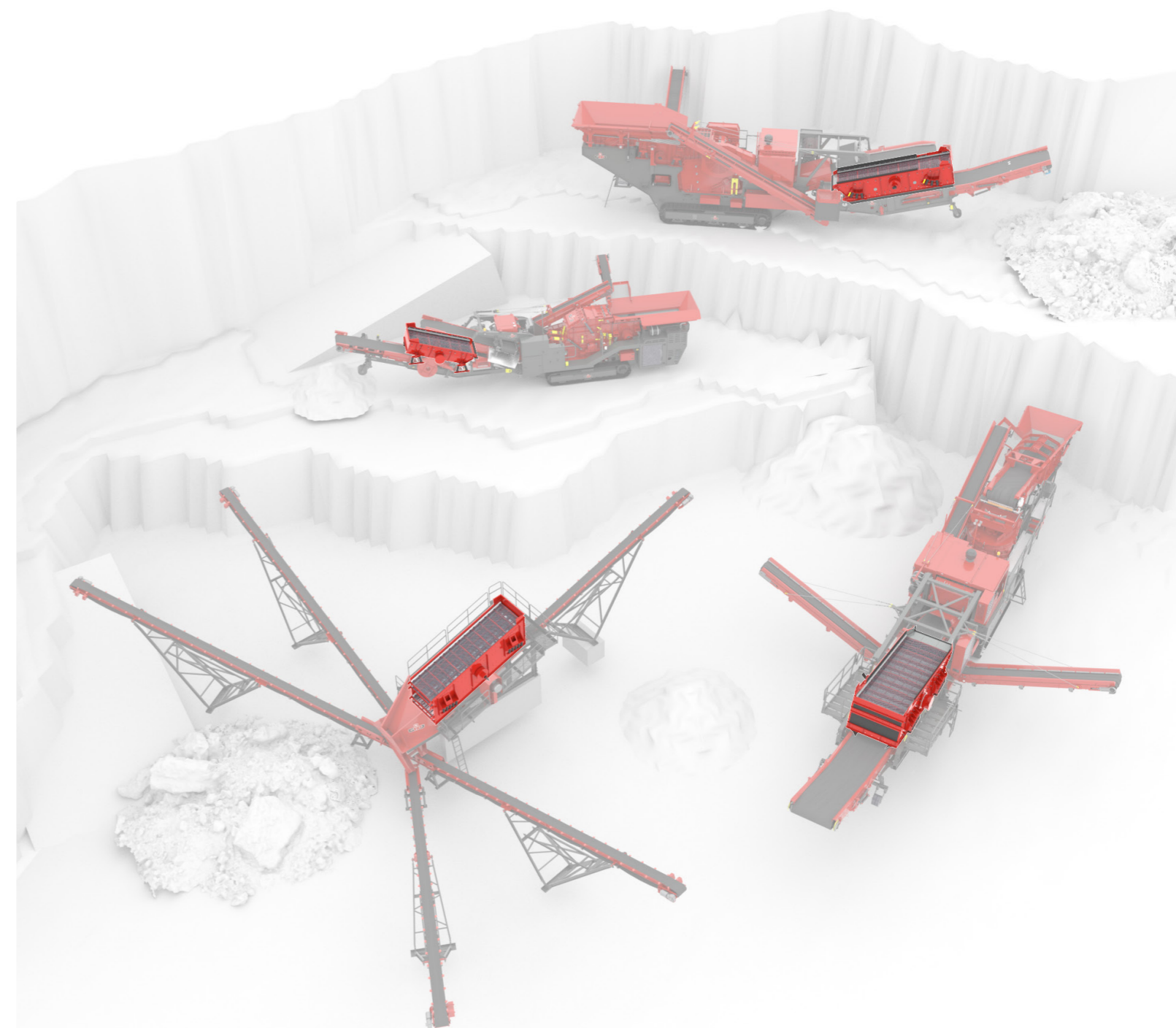
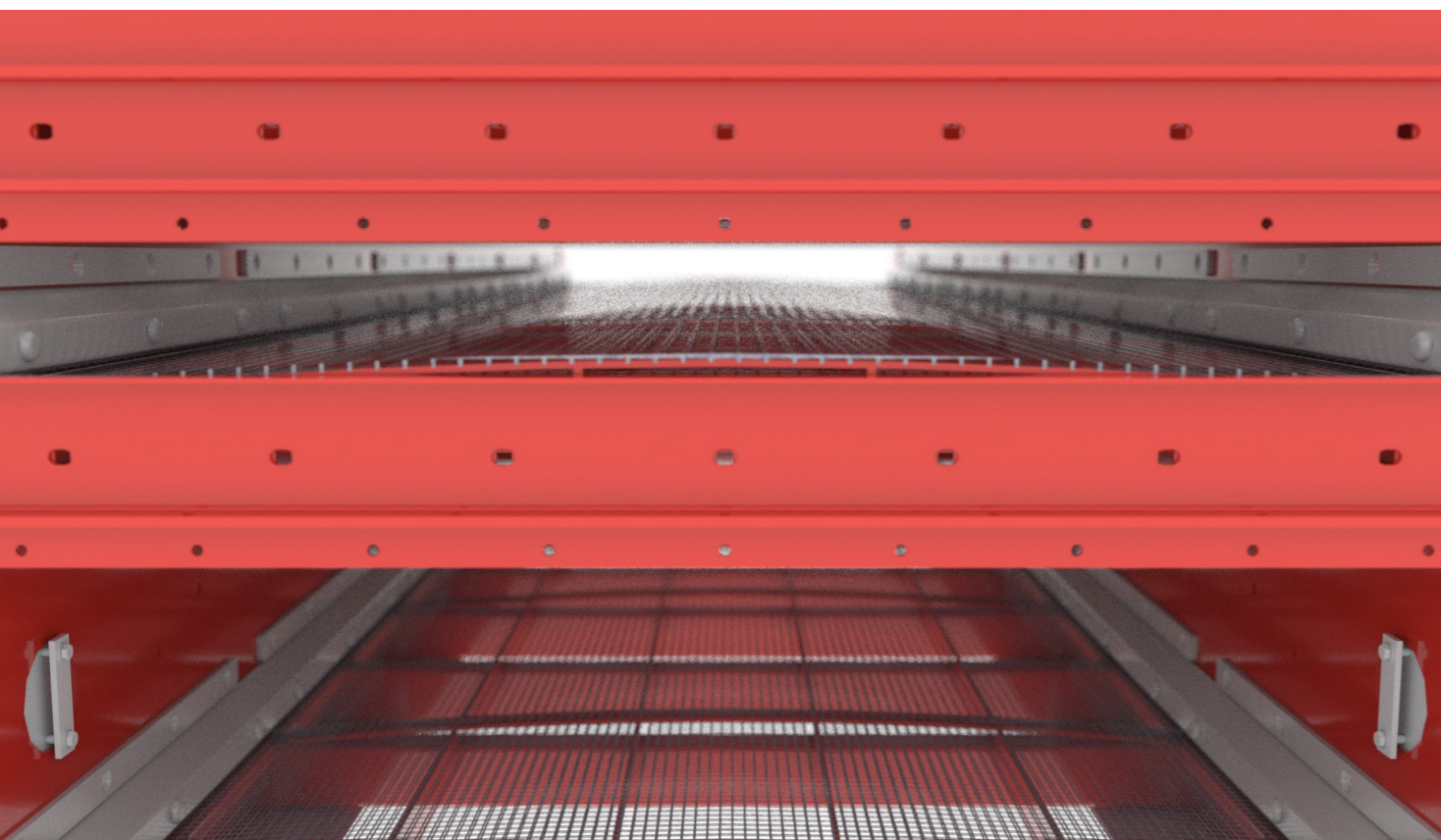

« CRIBLEUR EMBARQUÉ SUR MESURE » »

FIABLE – EFFICACE – FLEXIBLE

Les grandes surfaces de criblage garantissent une haute performance et un tamisage optimal du matériau traité. Grâce à divers modèles comportant 1 à 3 étages, à différentes dimensions et à une fabrication sur mesure, nous vous proposons des systèmes parfaitement adaptés à vos besoins.

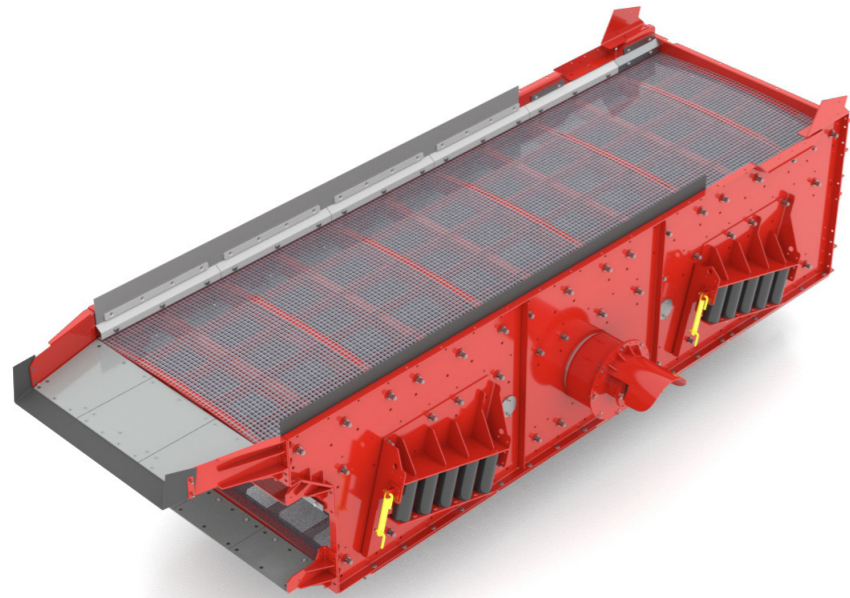

« DES CRIBLEURS EMBARQUÉS CONVAINCANTS »

Notre longue expérience et nos procédés de fabrication avancés nous permettent de réaliser des cribbleurs embarqués de haute qualité.



JANEK METTLER
RESPONSABLE DU DÉPARTEMENT
RÉALISATION D'INSTALLATIONS
GIPO AG

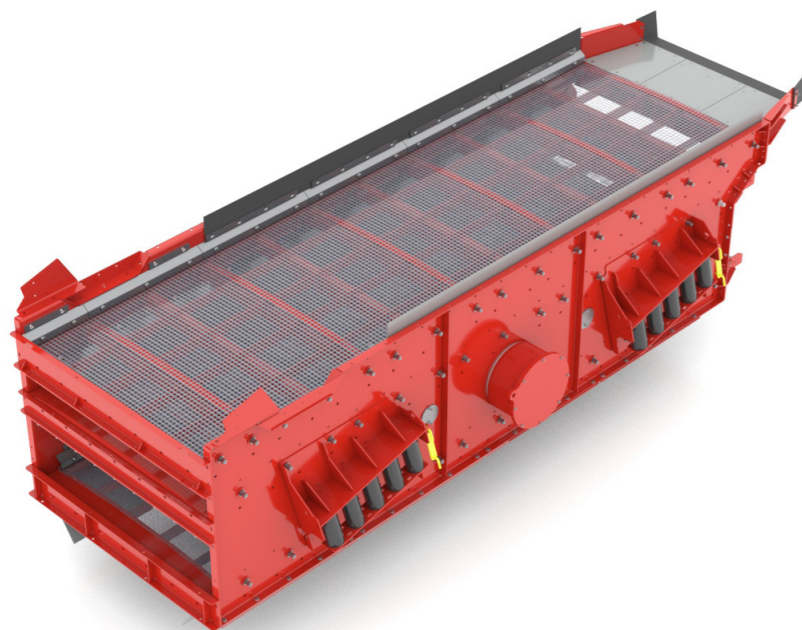

CARACTÉRISTIQUES PRINCIPALES

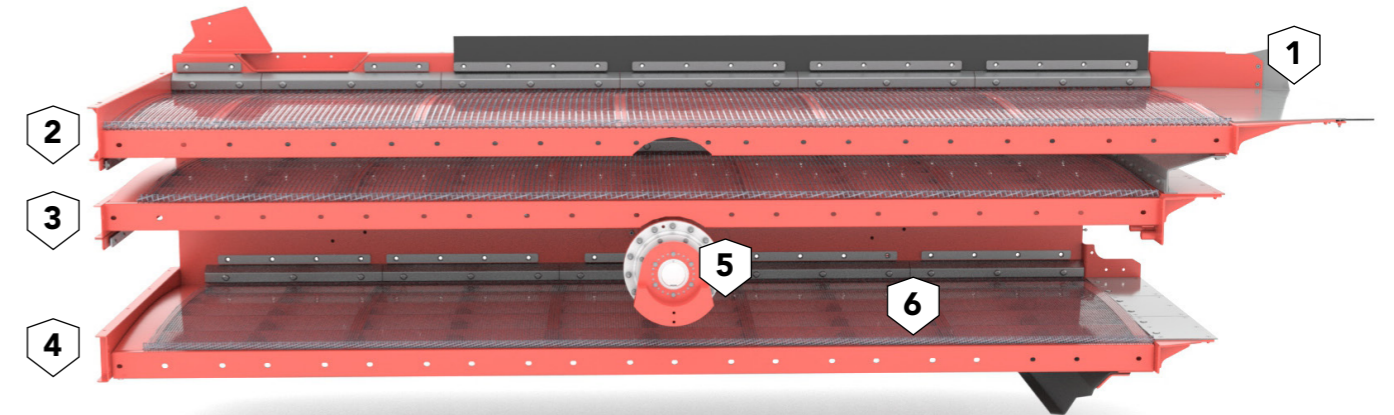

DES CRIBLEURS EMBARQUÉS RÉPUTÉS DANS LE MONDE ENTIER

Renommés à l'échelle mondiale, les cribbleurs embarqués présentent des caractéristiques hors pair en termes de qualité de criblage, de réalisation sur mesure, de fiabilité et de performance. Ils vous offrent ainsi la garantie de trier les matériaux les plus difficiles selon vos exigences. Ces modèles comblent tous les souhaits, qu'ils soient dotés d'un, de deux ou de trois étages, cette dernière configuration permettant d'exécuter jusqu'à quatre classifications.

1

TÔLE D'USURE

Avec diverses épaisseurs de matériau et une vaste gamme de produits, GIPO AG offre une efficacité maximale.

2

ÉTAGE SUPÉRIEUR

L'étage supérieur sépare le surclassé du matériau de base, qui est transporté sur une bande de retour.

3

ÉTAGE INTERMÉDIAIRE

Le matériau qui ne tombe pas à travers l'étage intermédiaire est transporté avec un convoyeur jusqu'au terril.

4

ÉTAGE INFÉRIEUR

L'étage inférieur permet de classer jusqu'à quatre fractions. Le matériau qui tombe à travers la grille de criblage est transporté sur le convoyeur inférieur jusqu'au terril.

5

ENTRAÎNEMENT EXCENTRÉ

Grâce au mouvement circulaire oscillant, l'entraînement excentré transporte tous types de matériaux.

6

GARNITURE DE CRIBLAGE

Pour permettre une exploitation efficace, les cribbleurs sont équipés en fonction du matériau à traiter.

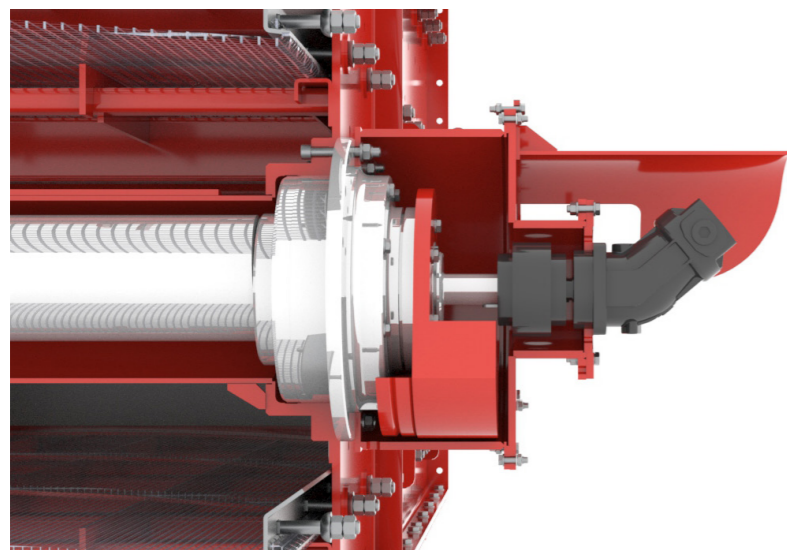

ENTRAÎNEMENT À BALOURD HYDRAULIQUE

LE RÉGLAGE DU POIDS A UN EFFET SUR L'AMPLITUDE DES VIBRATIONS ET L'ACCÉLÉRATION DU MATÉRIAU. CELA PERMET, PAR EXEMPLE, D'AGIR SUR LE MATÉRIAU SUSCEPTIBLE DE SE COINCER.

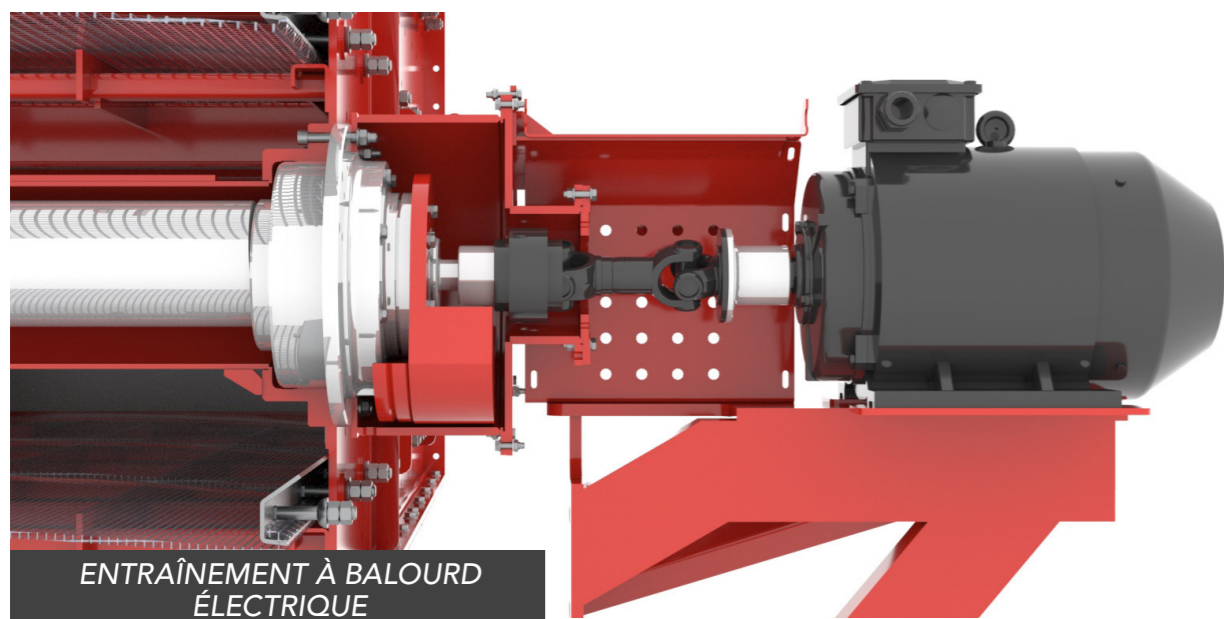

ENTRAÎNEMENT À BALOURD ÉLECTRIQUE

VARIANTES D'ENTRAÎNEMENT

L'entraînement à balourd hydraulique ou électrique transporte le matériau à traiter. Il est constitué d'un arbre complet et de masselottes appliquées sur les côtés. Le réglage du poids a un effet sur l'amplitude des vibrations et l'accélération du matériau. Cela permet, par exemple, d'agir sur le matériau susceptible de se coincer.

GARNITURES DE CRIBLAGE

Les tamis robustes de GIPO AG permettent un criblage économique et fiable du matériau traité. Ils sont en métal ou en plastique selon l'application prévue. Les types de garniture et de fixation sont adaptés aux exigences du client et au matériau à concasser, pour garantir un criblage extrêmement flexible et très convivial.

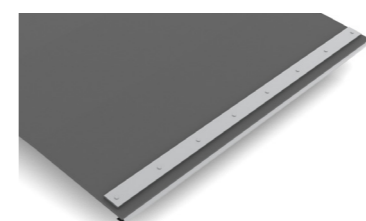
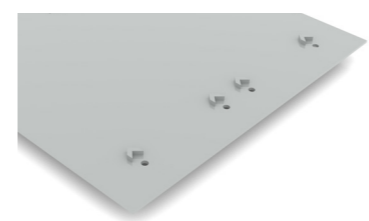
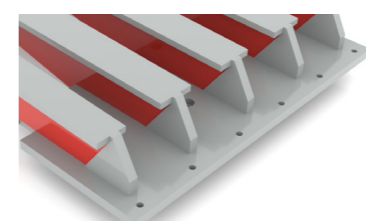
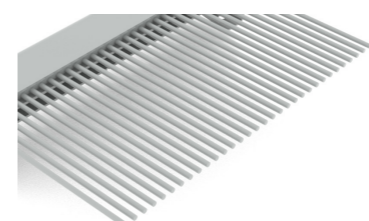
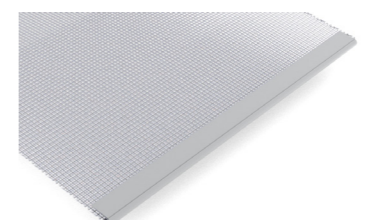
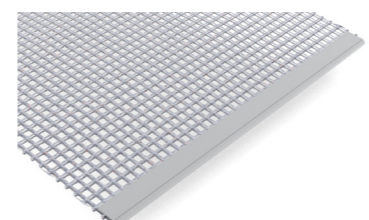
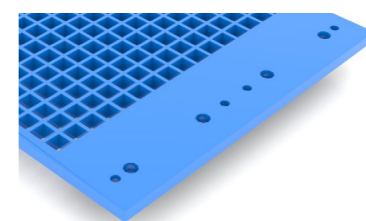
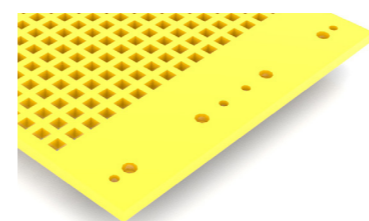
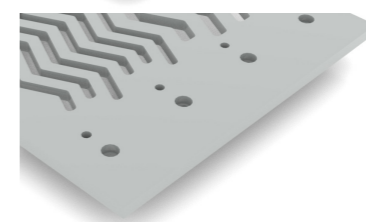
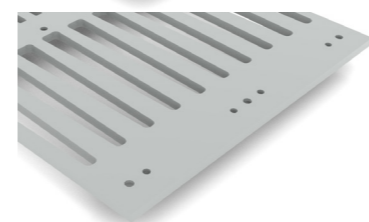
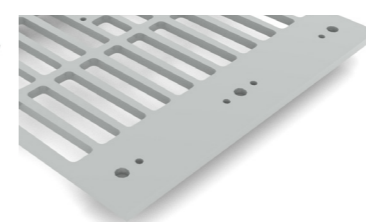
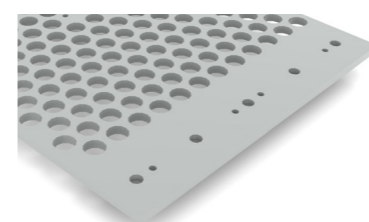

TÔLE PERFORÉE

La bonne sélection de la tôle perforée est essentielle pour un précriblage efficace. C'est pourquoi nous proposons des tôles perforées sur mesure, fabriquées selon vos souhaits et exigences. Nous vous aidons volontiers à choisir le bon matériel.

TAMIS EN PLASTIQUE

Les tamis en polyuréthane très résistant sont réalisés individuellement dans différentes duretés. La forme des ouvertures et la taille sont exécutées selon le souhait du client.

GRILLE DE CRIBLAGE

Les grilles de criblage sont disponibles en diverses exécutions et variantes, pour un criblage sec, humide et sous eau de matériaux fragmentés.

GRILLE À BARREAUX

Une grille à barreaux est recommandée pour traiter efficacement un matériau très collant qui boucherait d'autres cribles.

CAPOTAGE D'OBTURATION

Les capotages d'obturation sont disponibles en plusieurs versions, notamment en caoutchouc et en acier. Ils permettent de supprimer une étape de criblage pour un transport direct du matériau.



TÔLES D'USURE

Pour protéger les cribleurs embarqués dans les zones fortement sollicitées, des plaques extrêmement résistantes à l'usure sont montées. Si elles sont usées, elles peuvent être déposées et remplacées facilement. Il est aussi possible de protéger les surfaces particulièrement exposées avec des caoutchoucs d'usure, selon le matériau traité ou le lieu d'intervention. Cela empêche un endommagement du boîtier de criblage de haute qualité.

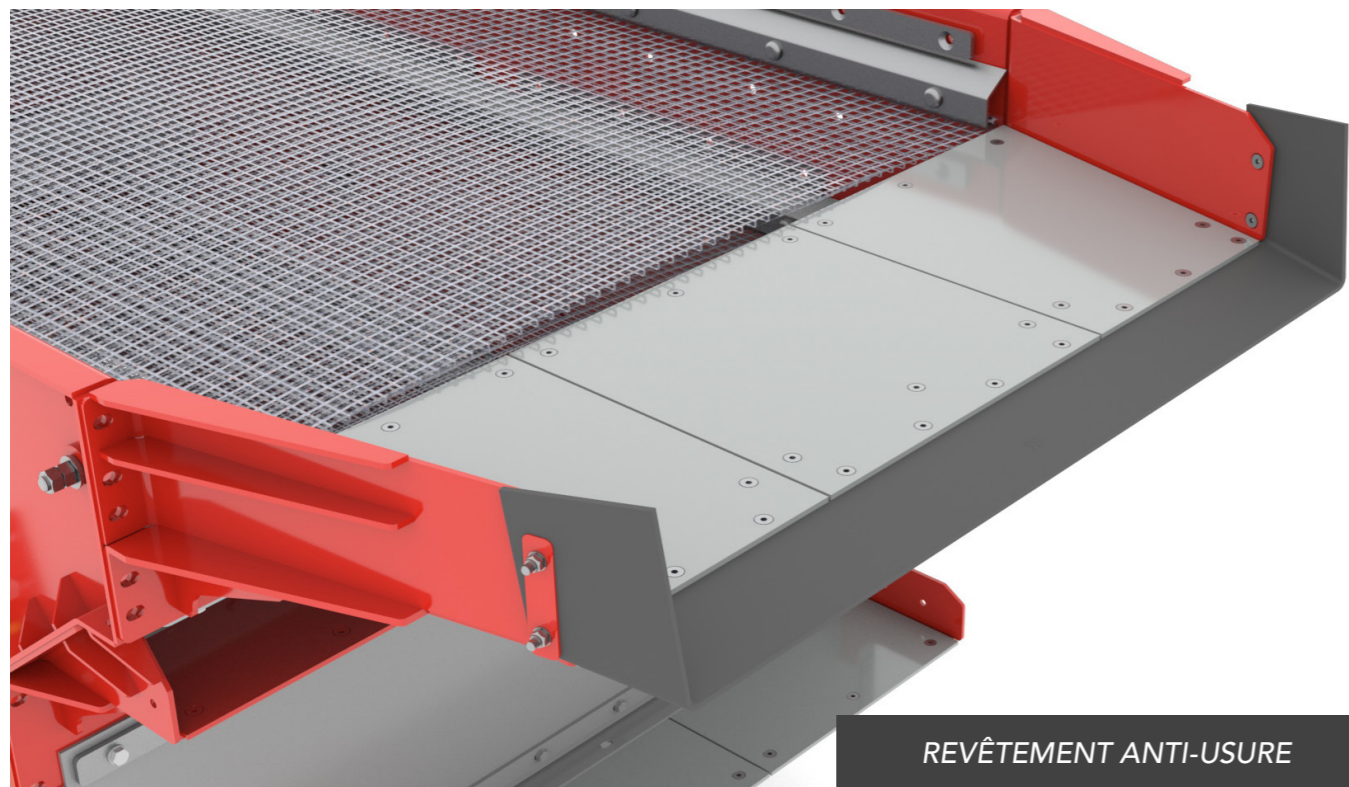

REVÊTEMENT ANTI-USURE

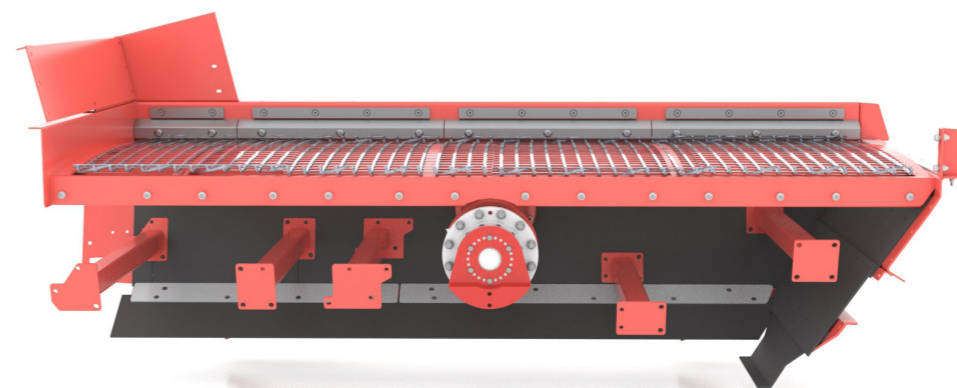

CRIBLEUR À 1 ÉTAGE

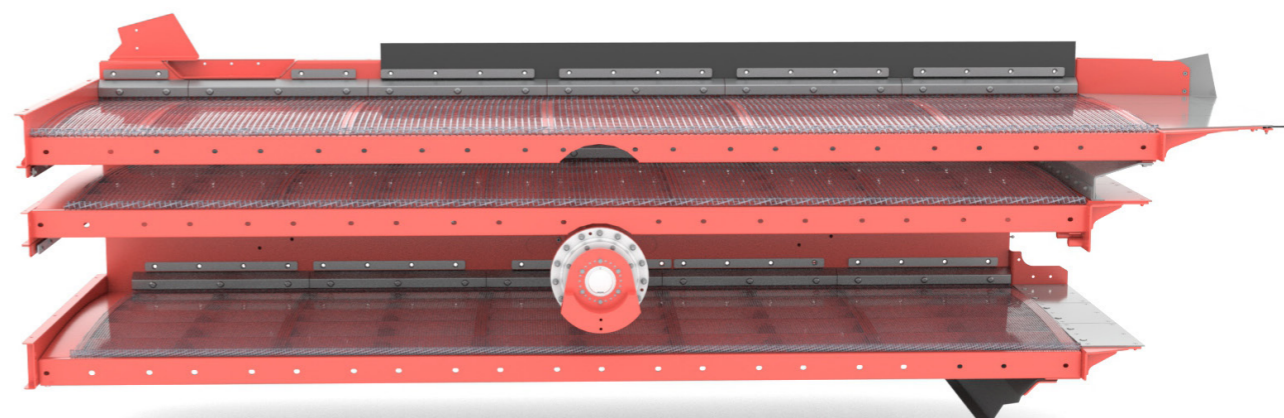

CRIBLEUR À 3 ÉTAGES

TYPES DE FIXATION GRILLE DE CRIBLAGE

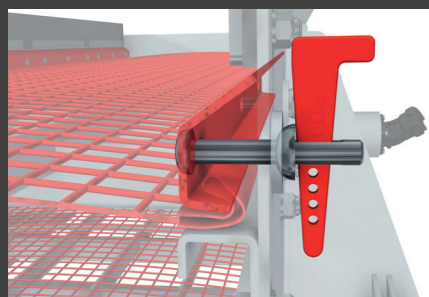

FIXATION PAR CALE

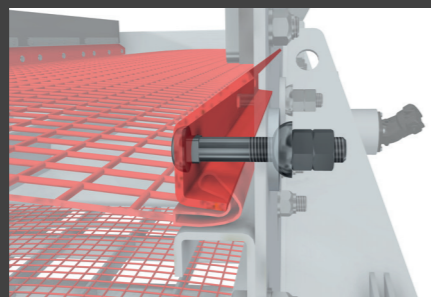

FIXATION PAR VIS

Les tamis robustes de GIPO AG permettent un criblage économique et fiable du matériau traité. Les cribles sont constitués de métal ou de matière plastique, selon l'application prévue. Les types de garniture et de fixation sont adaptés aux exigences du client et au matériau à concasser, pour garantir un criblage extrêmement flexible et très convivial.

ÉTAGE DE CRIBLAGE (1 À 3)

Du petit cribleur embarqué à 1 étage au grand modèle à 3 étages, nous proposons la bonne solution pour tous les domaines d'application. Nous disposons d'une longue expérience dans la fabrication de cribleurs embarqués et utilisons exclusivement des produits de haute qualité pour vous fournir un matériel sur mesure efficace et robuste.

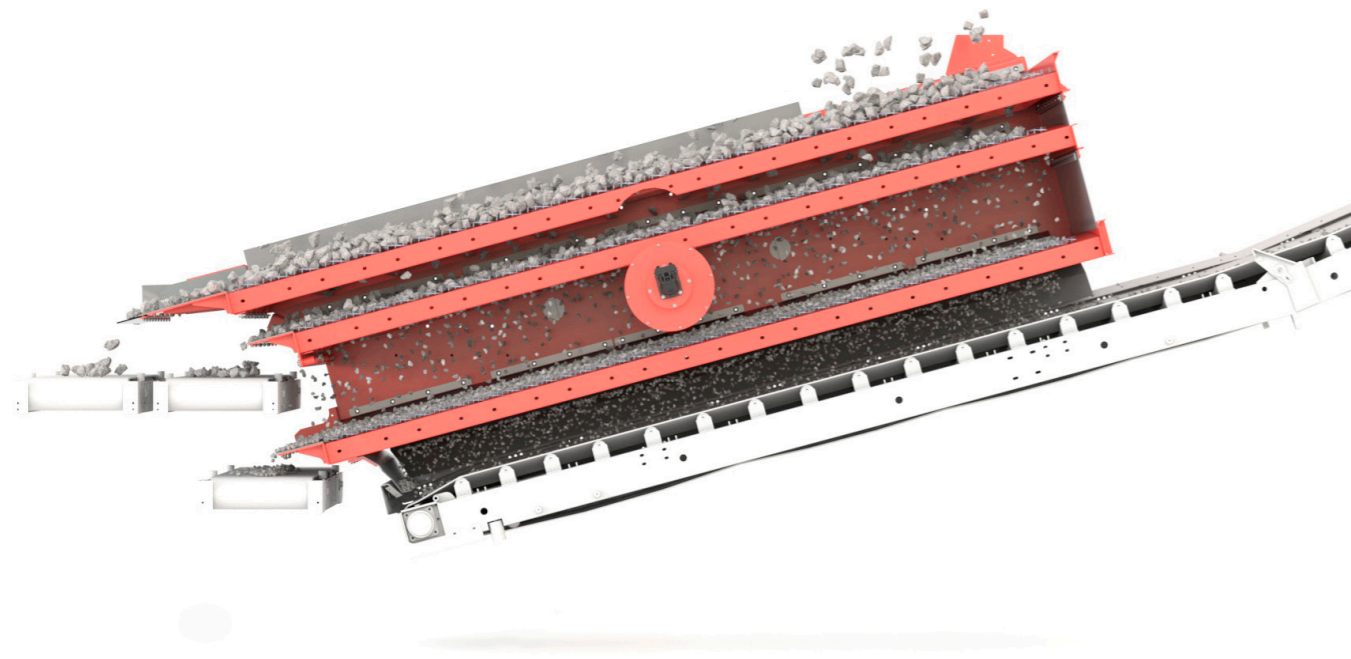

Capacité cribleur embarqué

Avec une granulométrie concassée
Env. 20 % de plus avec une granulométrie ronde

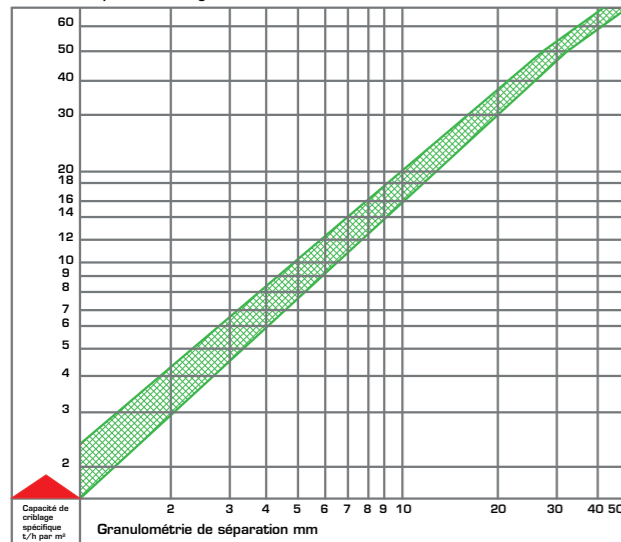

■ Cribleur embarqué

- Tamis de criblage à remplacement simple et rapide
- Concepts d'entraînement performants et efficaces
- Longue durée d'utilisation
- Surfaces de criblage de grandes dimensions, uniques en leur genre

* Courbe de criblage : la répartition granulométrique dépend du matériau traité (taille, répartition granulométrique/part de matériau fin), du produit final exigé, de la commande, de l'alimentation et du réglage de l'installation.

PERFORMANCE DU CRIBLEUR EMBARQUÉ

La performance d'un cribleur embarqué dépend de divers facteurs, par exemple de la taille et de la nature de la garniture de criblage, de l'intensité des vibrations et du type de matériau trié. Un cribleur embarqué efficace peut traiter de grandes quantités de matériau en peu de temps et offrir une capacité de séparation élevée. Il peut aussi contribuer à améliorer la qualité du produit final en éliminant les impuretés et en garantissant une répartition granulométrique homogène. Par ailleurs, un cribleur embarqué performant augmente la productivité et l'efficacité de processus de fabrication, car il permet de réduire la quantité de matériau consommée et le temps de traitement.

FICHE TECHNIQUE

Cribleur embarqué	Largeur utile NB Étage supérieur approx. (mm)	Longueur utile NL Étage supérieur approx. (mm)	Largeur utile NB Étage inférieur approx. (mm)	Longueur utile NL Étage inférieur approx. (mm)	Entraînement à balourd	Poids total approx. (t)	Longueur extérieure A approx. (mm)	Largeur extérieure B approx. (mm)	Hauteur extérieure C approx. (mm)	Inclinaison du crible approx. (°)
NS 1330-1	1 300	3 000	-	-	UWL 215	2,1	3 300	2 100	1 450	20
NS 1535-1	1 540	3 500	-	-	UWL 215	2,1	3 950	1 800	1 600	18
NS 1535-30-2	1 540	3 500	1 540	3 000	UWL 215	3,0	3 950	1 800	1 600	18
NS 1550-45-2	1 550	5 000	1 550	4 500	UWL 300 +	4,4	5 300	2 500	1 350	15
NS 1555-50-2	1 550	5 500	1 550	5 000	UWL 300 +	4,6	6 400	2 500	2 150	15
NS 1555-50-3	1 550	5 500	1 550	5 000	UWL 300 +	6,4	6 400	2 500	2 150	15
NS 1855-50-2	1 800	5 500	1 800	5 000	UWL 300 +	4,7	6 200	2 800	2 050	15
NS 1855-50-3	1 800	5 500	1 800	5 000	UWL 300 +	6,8	6 200	2 800	2 050	15
NS 1865-60-2	1 800	6 500	1 800	6 000	UWL 360	5,7	7 350	2 850	2 050	15
NS 1865-60-3	1 800	6 500	1 800	6 000	UWL 360	8,1	7 200	2 850	2 050	15
NS 2055-50-2	2 000	5 500	2 000	5 000	UWL 300 +	5,5	5 900	2 950	1 650	15
NS 2065-60-2	2 000	6 500	2 000	6 000	UWL 360	7,4	7 200	3 050	1 850	15

Les tamis à tendre sont raccordés au cribleur dans l'axe longitudinal ou transversal, selon la construction, à l'aide d'un dispositif de tension. En dehors des tailles standard adaptées à l'équipement en aval de GIPO AG, des exécutions spéciales sont possibles. La longueur est réalisable sur mesure.

* La puissance d'entraînement dépend de la longueur, de la position de montage et du volume d'alimentation.

** Le poids total peut différer suivant la longueur.

La cote A est exécutée sur mesure, selon l'application.

La cote B peut être différente en fonction de la largeur de l'appui et est adaptée.

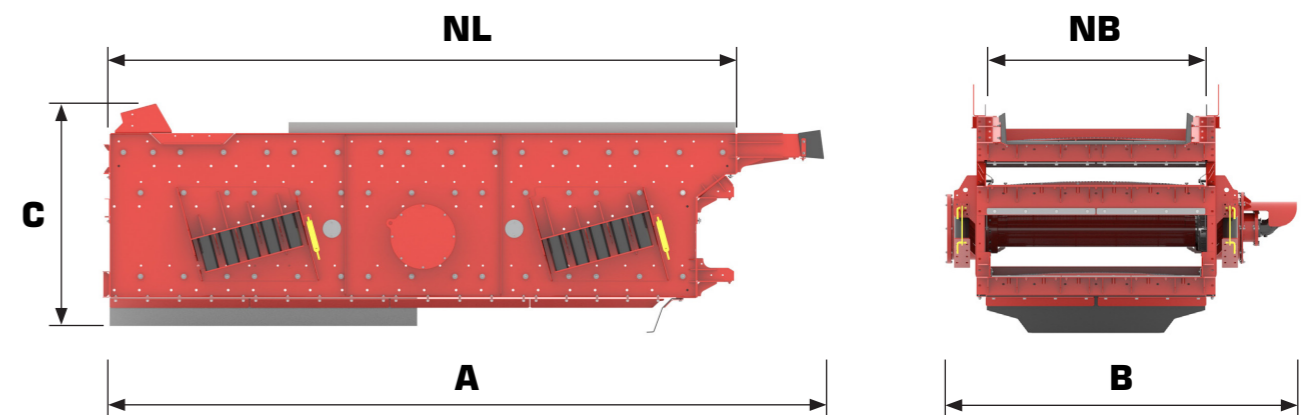

* Les indications relatives à la performance de concassage et à la taille du matériau entrant dépendent fortement des caractéristiques du matériau traité (constitution/abrasivité, répartition granulométrique, part de matériau fin, etc.), du produit final exigé, ainsi que de la commande, de l'alimentation et du réglage de l'installation.



GIPO AG
Industriegebiet See, Zone C
Kohlplatzstrasse 15
CH-6462 Seedorf

T +41 41 874 81 10
info@gipo.ch
www.gipo.ch
Schweiz/Switzerland/Suisse



Les illustrations et textes sont non contractuels et peuvent contenir des options. Modifications techniques réservées. Les données de performance dépendent des conditions d'utilisation.